

Compétent en la matière

Maître d'ouvrage

TRUMPF GmbH & Co. KG, Ditzingen

Architectes

Barkow Leibinger Architekten, Berlin

Ingénieurs

Werner Sobek Ingenieure, Stuttgart

Année de construction

2007



Le nouveau poste d'accès principal du fabricant de machines-outils Trumpf, à Ditzingen, révèle l'importance que revêt l'architecture dans la culture de l'entreprise: la sous-face du toit, composée de tôles d'acier inoxydable découpées au laser selon un procédé développé par la société, témoigne du savoir-faire de cette entreprise familiale active au niveau mondial.

Les architectes berlinois Barkow Leibinger auront marqué par diverses constructions neuves et transformations le campus en permanente expansion de l'entreprise. Après l'agrandissement du site vers l'est ont été réalisés un centre de services et une cantine. La Borsigstrasse est ainsi devenue une rue de desserte interne, que ferme le nouveau poste d'accès principal.

Le pavillon d'entrée vitré accueille les visiteurs sous un long auvent en porte-à-faux. Celui-ci est porté par quatre poteaux qui, placés en retrait des façades, délimitent le noyau abritant les divers locaux de service. La transparence et la sobriété de l'architecture sont encore soulignées par la minceur de l'auvent, dont le porte-à-faux mesure près de 20 mètres, pour une hauteur d'à peine plus de 50 centimètres.

La structure du toit consiste en une grille de poutres composées de profilés acier soudés. La largeur des poutres – dont les transversales sont obliques par rapport aux longitudinales – s'adapte à la répartition des charges au sein de la structure, en partie surhaussée dans les deux directions. Le toit se compose de cinq éléments longitudinaux préfabriqués, de largeur égale.

La structure métallique est dotée à deux endroits d'assemblages boulonnés, qui devaient permettre d'ajuster après coup la hauteur, tout en créant une coupure thermique au niveau des façades. L'enveloppe de verre qui entoure le noyau interne se compose de deux couches espacées de 20 centimètres. Les façades vitrées sont raccordées au toit au moyen de garnitures d'étanchéité en caoutchouc.

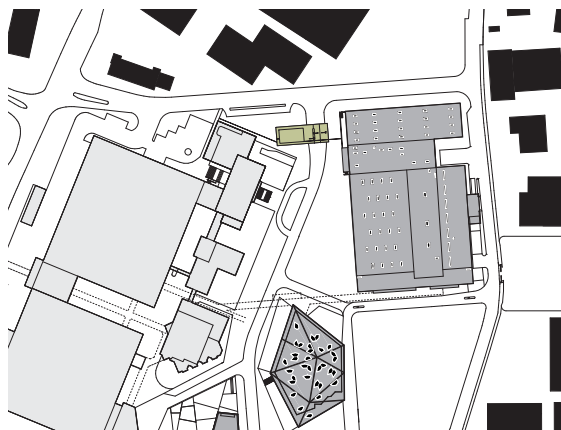

Situation, échelle 1:4000



L'idée novatrice qui sous-tend la construction du toit consiste en une variation sur le thème éprouvé de la grille de poutres orthogonale, variation qui aurait été inconcevable sans les méthodes de calcul et de fabrication modernes.

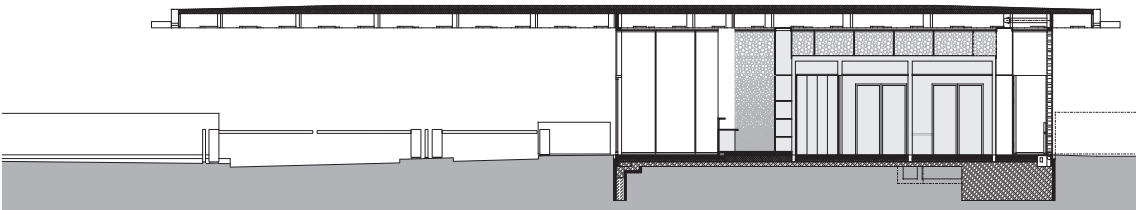

Coupe longitudinale, échelle 1:200

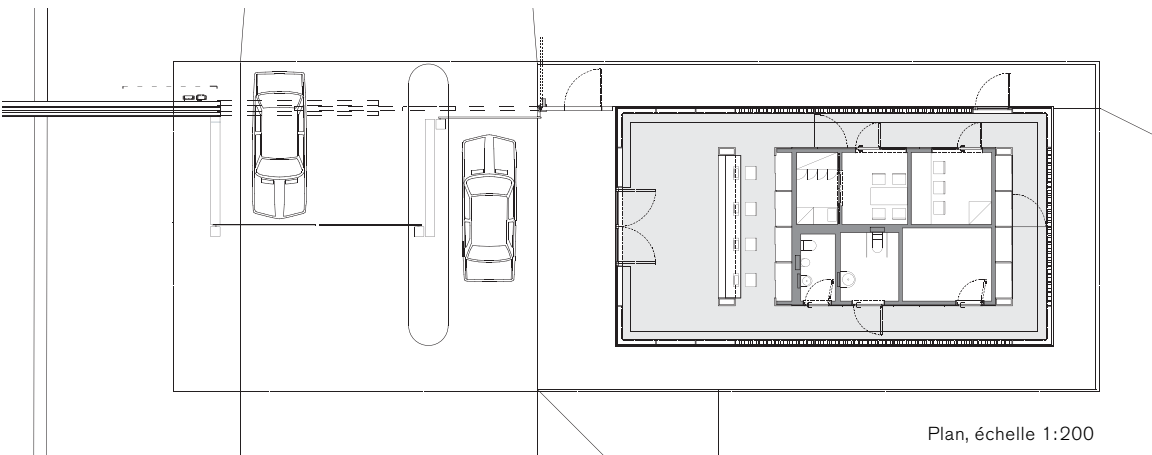

Plan, échelle 1:200

Une perforation parfaite

La sous-face de la structure reflète le calcul des efforts internes, dont l'intensité détermine la taille et l'espacement des jours triangulaires découpés au laser dans la tôle en acier inoxydable de quatre millimètres d'épaisseur. Ces motifs ajourés sont fermés par une tôle perforée de trois millimètres d'épaisseur, destinée à empêcher les pigeons de s'y glisser. Des

luminaires LED soulignent encore la légèreté de la construction, tout en attirant l'attention des visiteurs sur la sous-face de l'auvent. Celle-ci symbolise l'ouverture, le prestige et la sensibilité du maître d'ouvrage pour le design de qualité – autant de valeurs grâce auxquelles l'entreprise est parvenue à sa position de leader sur le marché.

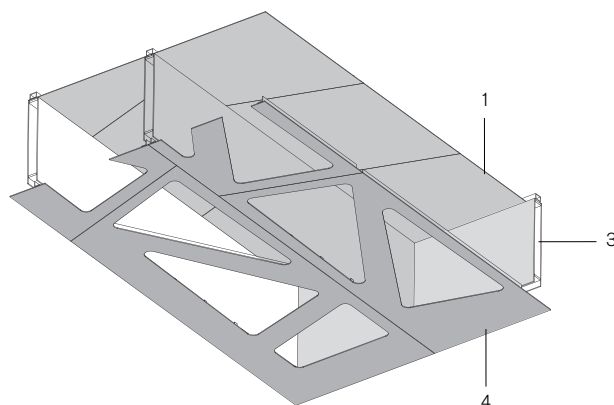
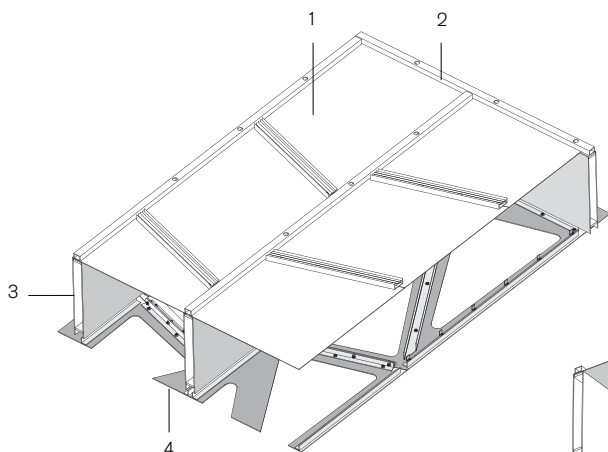

Construction du toit vue de dessus et de dessous

- 1 Couverture en tôle d'acier 3 mm, laquée
- 2 Profilés de serrage creux en alu 40 x 30 x 3 mm, fixés aux poutres à l'aide de vis en acier inoxydable
- 3 Grille de poutres en acier, largeur des poutres longitudinales 60–150 mm, largeur des poutres transversales 30–60 mm, hauteur des poutres 515 mm
- 4 Sous-face en tôle d'acier inoxydable 4 mm, découpée au laser, polie à la machine

Des lames en verre acrylique font office de raidisseurs de façade. Dans une partie des vitrages de 1,40 x 4,58 mètres, l'espace compris entre les deux vitres est rempli de tubes en verre acrylique dont le diamètre augmente du bas vers le haut.





Dans l'obscurité, les luminaires LED intégrés au toit du pavillon soulignent le caractère ornemental et la légèreté de la construction.

Lieu Ditzingen, Allemagne
Maître d'ouvrage TRUMPF GmbH & Co. KG, Ditzingen
Architectes Barkow Leibinger Architekten, Berlin
Ingénieurs Werner Sobek Ingenieure, Stuttgart
Façades Arup Berlin (conception),
Werner Sobek Ingenieure, Stuttgart (réalisation)
Construction métallique Arnold AG, Friedrichsdorf
Matériaux acier inoxydable, acier de construction, verre,
tubes en verre acrylique
Durée des travaux mars 2006 – juillet 2007